

無印良品

소나무 유닛 선반 · 깊이 25cm · 86cm폭 L · M · S
 소나무 유닛 선반 · 깊이 25cm · 58cm폭 L · M · S 조립 · 취급설명서

※ 구매해 주셔서 진심으로 감사 드립니다.
 ※ 조립하여 사용하기 전에 반드시 설명서를 읽어 주십시오.
 ※ 설명서는 반드시 보관하여 주십시오.

⚠ 주의 : 조립 전에 반드시 읽어 주십시오.

- 조립은 충분한 공간을 확보하고 행하여 주십시오. 바닥에 상처를 입히지 않도록 깔개 등을 깔고 조립해 주십시오.
- 선반판에는 메탈 가이드가 붙어있습니다. 조립, 이동 시에는 다른 가구나 벽에 상처를 입히지 않도록 주의해 주십시오.
- 조립은 반드시 두명 이상 행하여 주십시오.
- 드라이버는 포함되어 있지 않습니다. 플러스 드라이버를 준비하여 주십시오. (드라이버의 선단이 지나치게 크거나 작으면, 조립이 어려울 경우가 있습니다. 적당한 사이즈의 드라이버를 준비해 주십시오.)

이 설명서는 86cm 폭 · L 의 일러스트를 기본으로 작성하였습니다. 다른 사이즈에 관해서도 조립방법은 동일합니다.

※ 크로스바 사용의 기준

- 높이 175.5cm타입에 선반판 5장 이상 : 2개 필요
- 높이 120cm타입에 선반판 4장 이상 : 1개 필요
- 높이 83cm타입에 선반판 3장 이상 : 1개 필요

부속 체크 리스트

부속 체크 리스트를 보시고 각 부속을 확인해 주십시오.

번호	부속명	수량		
		86cm폭 · L	86cm폭 · M	86cm폭 · S
		58cm폭 · L	58cm폭 · M	58cm폭 · S
1	칸막이	2	2	2
2	선반판	5	4	3
3	크로스바	2	1	1
4	나무나사(S)	10	6	6
5	나무나사(L)	2	2	2
6	쓰러짐 방지 보조 금속부속	2	2	2

[조립순서]

1

바닥에 상처를 내지 않도록, 바닥에 깔개 등을 깔고 [01] 칸막이의 크로스바 부착 표시가 붙은 면을 위로 향하게 하고 바닥에 놓습니다. 또한 그 때 [01] 칸막이의 옆면 홈을 2개 같은 방향으로 맞춰 주십시오. [03] 크로스바의 부착 구멍에 맞춰 [04] 크로스바용 나무 나사로 그림과 같이 플러스 드라이버를 사용하여 고정시켜 주십시오.

※ 크로스바의 부착 표시는, 기준으로 삼기 위한 작은 구멍입니다. 놓치지 않도록 주의해 주십시오. 이 표시가 있는 쪽이 등면이 됩니다.

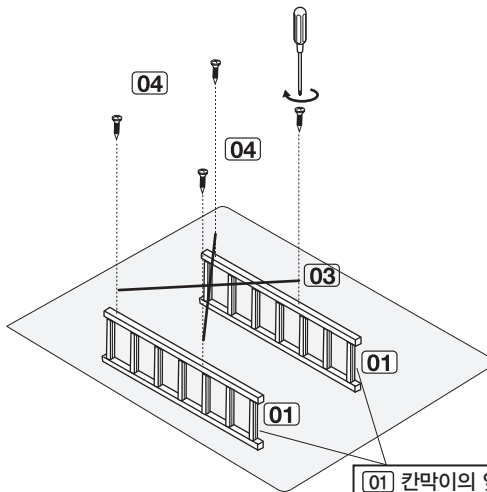

[01] 칸막이의 옆면 홈을 같은 방향으로 맞춰 주십시오.

2

그림과 같이 바닥에서 일으키면, 다음으로 크로스바가 붙은 쪽이 등면이 되도록 놓아 주십시오. 또한 그 때 [01] 칸막이의 옆면 홈을 위쪽으로 향하게 해 주십시오.

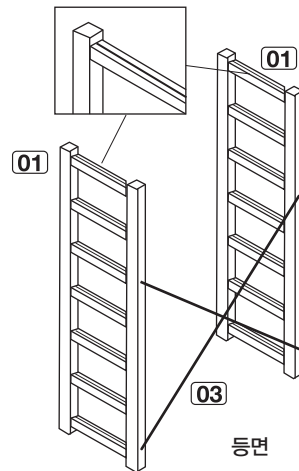

3

밑에 쪽에 설치하는 [02] 선반판부터 끼워 넣습니다. 고정하고 싶은 위치의 [01] 칸막이의 옆면 홈에 메탈 가이드를 꽂아 넣어 설치합니다. (칸막이의 옆면 홈의 위치는 반드시 좌우 같은 높이로 설치해 주십시오.) 마지막으로 완성한 선반을 설치장소로 이동하여 쓰러짐 방지 보조 금속부속을 부착해 주십시오.
 ※반드시 벽 옆에 선반을 설치해 주십시오.

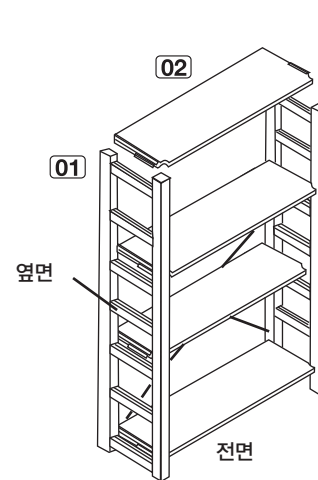

<선반판 넣는 방법>

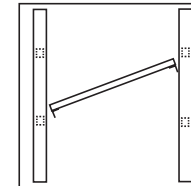

우선, 정면에서 선반판을 기울인 상태로 칸막이 안쪽에 넣습니다.

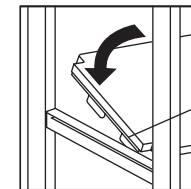

그 후, 앞쪽의 메탈 가이드를 칸막이의 옆면 홈에 끼워 넣습니다. 다음으로 앞쪽의 메탈 가이드도 마찬가지로 홈에 끼워 넣습니다.
 ※조금 힘을 주어 끼워 주십시오.

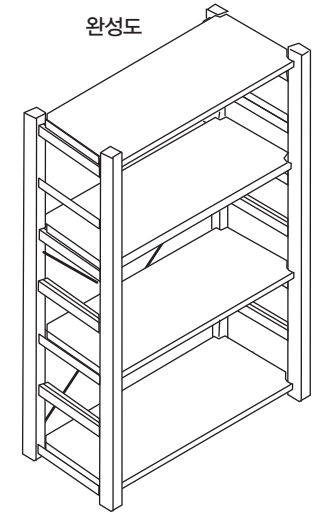

주의

- 메탈 가이드를 직접 손으로 만지지 마십시오. 부상을 입을 수 있습니다.
- 선반판을 부착할 때에는, 손가락을 끼지 않도록 주의해 주십시오.



주의

- 불안정하므로, 상단에 치우치게 물건을 놓지 마십시오.
- 칸막이나 선반판에 올라가거나 매달리지 마십시오.
- 선반이 쓰러져 부상을 입을 수 있습니다.
- 세게 부딪히면 선반판이 떨어져 부상을 입을 수 있으므로 주의해 주십시오.

! 소나무 유닛 선반 · 깊이 25cm 타입 설치 시 주의사항

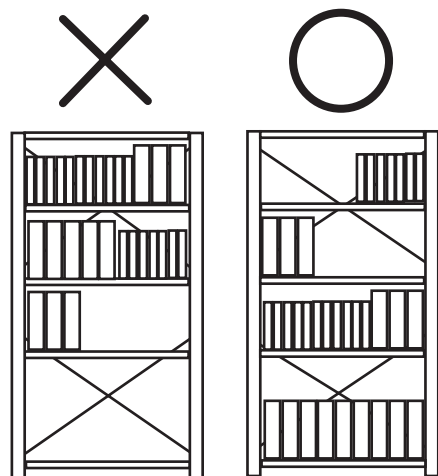

! 주의 상단에 물건을 한 쪽으로 치우치게 놓지 마십시오.

- 상단에 치우쳐서 물건을 놓을 경우 불안정하게 되어 쓰러질 위험이 있습니다.
- 하단에 무거운 물건을 놓으면 선반의 안정감이 증가합니다.

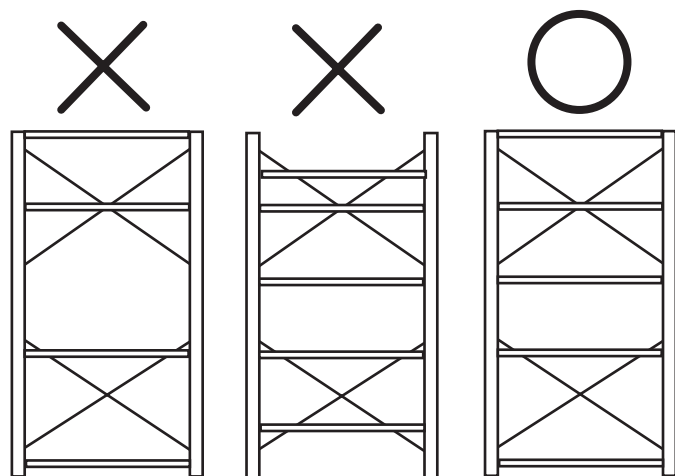

! 주의 안전하게 사용해 주시기 위하여,
선반판은 반드시 정해진 개수와 위치로 사용해 주십시오.

- 선반판은 부속의 매수이상으로 사용해 주십시오.
 - ※ L 사이즈 ... 5장 이상
 - ※ M 사이즈 ... 4장 이상
 - ※ S 사이즈 ... 3장 이상
- 칸막이의 가장 위와 가장 아래의 위치는 반드시 선반판을 사용해 주십시오.

※ 일러스트는 L사이즈(부착선반 5개)의 예입니다.