

# 無印良品

- ※ 구매해 주셔서 진심으로 감사 드립니다.
- ※ 조립하여 사용하기 전에 반드시 설명서를 읽어 주십시오.
- ※ 설명서는 반드시 보관하여 주십시오.

## 수납선반 와이드 2단 · 3단 · 5단[공용] 조립, 취급설명서

**△주의 : 조립하기 전에 반드시 읽어 주십시오.**  
 ※조립에 충분히 공간을 확보하여 깔개 등을 깔아 바닥이나 기존의 가구에 상처가 생기지 않도록 주의해 주십시오.  
 ※조합에 반드시 2명 이상이 함께하여 주시기 바랍니다.

**△주의 : 조합상의 주의**  
 ※본체를 일으킬 경우, 상품에 상처가 생기지 않도록 깔개 등으로 보호하여 주십시오.  
 ※볼트나 스틸 파이프에 흔들림이 없는지 정기적으로 점검하여 안전을 확인 후 사용하여 주십시오.

**△주의 : 사용상의 주의**  
 ※이동할 경우 반드시 분해한 상태로 행하여 주시기 바랍니다.  
 ※본체를 일으킬 경우, 상품에 상처가 생기지 않도록 깔개 등으로 보호하여 주십시오.  
 ※옆으로 눕혀서 사용하는 등 파티션을 빼내어 사용하는 것은 불가합니다.  
 ※「취급상의 주의」를 반드시 읽고 올바른 사용 부탁 드립니다.

**△경고 : 위험하므로 반드시 지켜 주십시오.**  
 ※어린이가 타거나 놀면 매우 위험하므로 금지해 주십시오.  
 ※본체전도에 따른 상처나 물품 파손의 우려가 있습니다.

### □ <기본세트> 부속 체크 리스트

<b>01</b> 측면선반×2 측면 구멍 가공 <b>04</b> 조인트 너트 부착된 상태입니다. 	<b>02</b> 파티션 2단×3 3단×4 5단×6 	<b>03</b> 스틸파이프 2단×12 3단×16 5단×24 	<b>04</b> 조인트너트×8  <b>01</b> 측면선반에 부착된 상태입니다.	<b>05</b> 볼트 2단×6 3단×8 5단×12  <b>01</b> 측면선반에 부착된 상태입니다.	<b>06</b> 스페이서 2단×6 3단×8 5단×12  <b>03</b> 스틸 파이프에 부착된 상태입니다.	<b>07</b> 외형너트 2단×6 3단×8 5단×12  <b>03</b> 스틸 파이프에 부착된 상태입니다.	<b>08</b> 육각렌치×1(M4) 	<b>09</b> 펠트 2단×4 3단×4 5단×6 
--------------------------------------------------------------------	-------------------------------------------	------------------------------------------------	--------------------------------------------------------	----------------------------------------------------------------------------	--------------------------------------------------------------------------------	--------------------------------------------------------------------------------	--------------------------	------------------------------------------

※**10**~**15**의 부속은 전도방지의 보조에 필요한 부속입니다. 상세한 사항은 「전도방지용 보조 금속부속에 대하여」를 참고 부탁 드립니다.

<b>10</b> 전도방지용 보조 금속부속(좌우)  왼쪽      오른쪽	<b>11</b> 납작한나사×4 	<b>12</b> 둥근나사×4 	<b>13</b> 와셔×4 	<b>14</b> 핀×6 	<b>15</b> 양면테이프×2 	<b>내하중</b> 2단 : 선반 1장당 20kg(전체 30kg) 3단 : 선반 1장당 20kg(전체 40kg) 5단 : 선반 1장당 20kg(전체 60kg) ※상부에 치우치는 하중은 피해 주십시오.
---------------------------------------------------	-----------------------	----------------------	--------------------	-------------------	-----------------------	-----------------------------------------------------------------------------------------------------------------------------

[기본 세트 조립 순서] ※부속 체크 리스트를 보신 후 각 부속을 확인해 주십시오.

**1** **03** 스틸 파이프를 2개를 연결합니다. 이 때, 사이에 반드시 **06** 스페이서를 넣어 주십시오.  
 ※흔들림 없이 고정되어 있는지 확인해 주십시오.

※ **03** 스틸 파이프에는 **05** 볼트, **06** 스페이서, **07** 외형 너트가 모두 부착되어 있습니다. 조립 전에 모두 분리 시켜 주십시오.

**2** 깔개 등의 위에 **01** 측면 선반을 놓습니다. **03** 스틸 파이프를 **01** 측면 선반의 관통구멍에 밀어넣어 아래로 부터 **07** 외형 너트를 **08** 육각 렌치를 사용하여 고정시킵니다.  
 ※ 네 모퉁이의 구멍은 조인트 너트의 구멍이 측면선반의 구멍과 겹쳐지도록 육각 렌치를 사용하여 조절합니다.

**3** **02** 파티션의 구멍을 **03** 스틸 파이프에 통과시킵니다. 파티션은 마지막에 가볍게 두드려 넣어 주십시오.

※ 파티션이 걸릴 때에는 동봉된 **08** 육각 렌치로 돌려가며 통과시켜 주십시오. 무리하게 밀어넣을 경우 파손의 원인이 되므로 주의하여 주십시오.  
 ※ 밀어 넣을 경우 다스의 나무 부분이 팽창할 경우가 있습니다만, 사용상 문제는 없습니다.







**4** **01** 측면선반의 관통구멍과 **03** 스틸 파이프의 위치를 맞춰 **01** 측면선반을 올립니다. **01** 측면선반을 끼고 **03** 스틸 파이프에 **05** 볼트를 밀어 넣어, **08** 육각 렌치를 사용하여 확실히 고정시킵니다. 설치할 때는 바닥이 되는 면에 **09** 펠트를 붙여 주십시오.

**[완성도]**  
  
 ※ 조립 후 반드시 세워서 사용 해 주십시오.

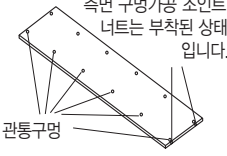
**5** **10** 전도방지용 보조 금속부속을 설치하여 주십시오. (별지 참고)

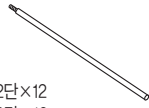
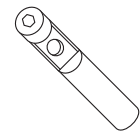
※ 조립한 상품을 분해할 경우에는 **1**~**5**의 순서를 거꾸로 행하여 주십시오.

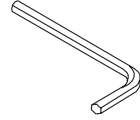
■ 추가세트 부속 체크 리스트

<p><b>01</b> 측면 선반×2</p> <p>측면 구멍가공 조인트 너트는 부착된 상태입니다.</p>  <p>관통구멍</p>	<p><b>02</b> 파티션</p> <p>2단×3 3단×4 5단×6</p> 	<p><b>03</b> 스틸파이프</p> <p>2단×12 3단×16 5단×24</p> 	<p><b>04</b> 조인트너트×4</p> <p><b>01</b> 측면선반에 부착된 상태입니다.</p> 	<p><b>05</b> 스페이서</p> <p>2단×6 3단×8 5단×12</p> <p><b>03</b> 스틸 파이프에 부착된 상태입니다.</p> 	<p><b>06</b> 육각렌치×1(M4)</p> 	<p><b>07</b> 펠트×2</p> 
----------------------------------------------------------------------------------------------------------------------------------------------------------	--------------------------------------------------------------------------------------------------------------------------------------	-------------------------------------------------------------------------------------------------------------------------------------------	----------------------------------------------------------------------------------------------------------------------------------------------	------------------------------------------------------------------------------------------------------------------------------------------------------------------------------	-----------------------------------------------------------------------------------------------------------------	-----------------------------------------------------------------------------------------------------------

[기본 세트 + 추가 세트의 조립순서] ※ 부속 체크 리스트를 보신 후, 각 부품을 확인해 주십시오.

**1** [기본 세트]를 **4**의 공정까지 진행하거나 수납선반의 측면 선반을 고정하고 있는 기본 세트용 **05** 볼트를 **06** 육각 렌치를 사용하여 분리하여 주십시오.

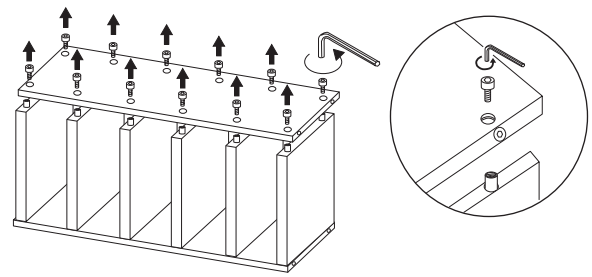

**2** **03** 스틸 파이프 2개를 연결시킵니다. 이때, 사이에 반드시 **05** 스페이서를 넣어 주십시오.  
※ 흔들림 없이 고정되어 있는지 확인하여 주십시오.

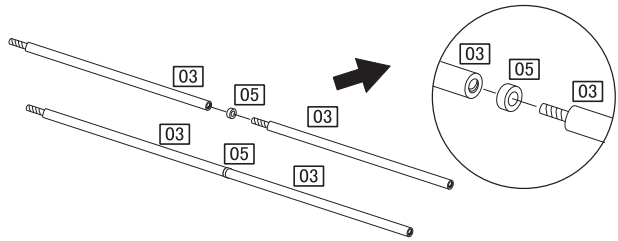

**3** 위쪽의 측면 선반의 관통구멍에 추가용 **03** 스틸 파이프를 손으로 넣어 주십시오.  
그 다음 **3**의 방법으로 파티션을 조립합니다.  
※ 모두 넣은 후 한번 더 확실하게 조립되어 있는지 확인해 주십시오.

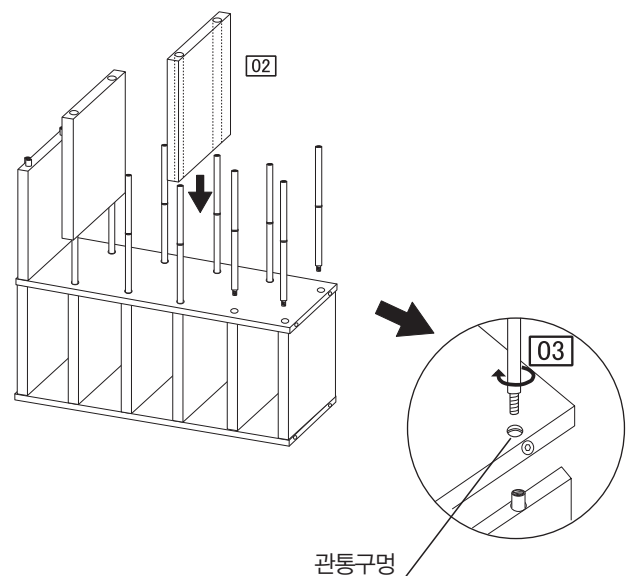

**4** 앞장 **4**의 순서의 추가용 **01** 측면 선반을 끼고 볼트를 돌려 넣어 **06** 육각 렌치를 사용해 확실하게 고정시킵니다.  
※ 전체를 고정시킨 후 한번 더 확실하게 고정되어 있는지 확인해 주십시오. 설치할 때 바닥이 되는 면에 기본 세트용 **07** 펠트를 부착하여 주십시오.

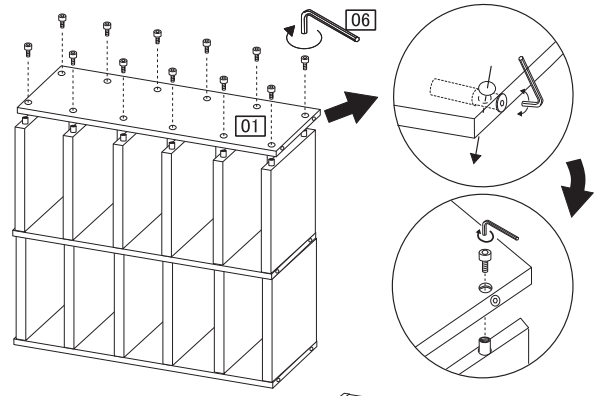

**5** **10** 전도방지용 보조 금속부속을 부착합니다.(별지 참조.)

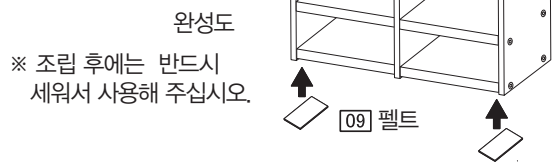

※ 조립한 상품을 분해할 경우에는 **1**~**5**의 순서를 거꾸로 행하여 주십시오.

**⚠ 경고 : 조립하기 전에 반드시 읽어 주십시오.**  
※ 어린이가 타거나 놀면 매우 위험하므로 금지해 주십시오.  
※ 본체 전도에 따른 상처나 현물파손의 우려가 있습니다.