

無印良品

디지털 시계 · 알람 음량 조절 가능 취급설명서

- ※ 구매해 주셔서 진심으로 감사 드립니다.
- ※ 사용하기 전에 반드시 설명서를 읽어 주십시오.
- ※ 설명서는 반드시 보관하여 주십시오.

각 부분의 명칭과 역할

그림은 조작설명용이므로 실제 상품과 다른 경우가 있습니다.



스피커

8

액정 표시부

- ※ 전도나 낙하를 방지하기 위해 수평상태이며 진동이 적은 안정된 곳에 설치하여 주십시오.

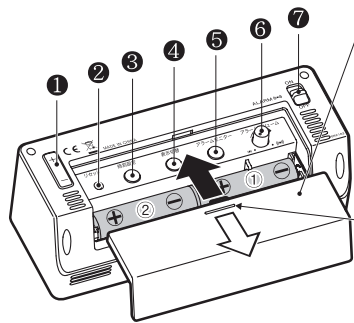

뒷면 커버

전지 교환이나 버튼을 조작할 때에는 뒷면 커버를 열고 끝나면 닫아 주십시오.

- ⇨ 열기 이 부분을 누르면서 ⇨ 방향으로 움직입니다.
- ⇦ 닫기

①에 전지를 세팅할 때에는 ②에 한 번 넣고 나서 오른쪽으로 이동시켜 주십시오.

- ① +/- 알람 시각이나 수동으로 시각을 맞출 때 표시방법 선택에 사용합니다.
- ② 리셋 누르면, 2014년 1월 1일 오전 12:00, 알람시각 오전6:00, 12시간 시각이 우선표시됩니다. 누를 때, 이쑤시개 등 얇은 봉 형태의 물건으로 눌러 주십시오.
- ③ 시각설정 수동으로 시각을 맞출 때에 사용합니다.
- ④ 표시변경 시각표시 형식, 시각/날짜의 우선표시를 바꿀 때에 사용합니다.
- ⑤ 알람 모니터 누르면 알람음이 울리기 시작합니다. 멈추려면, 리셋 이외의 버튼을 눌러 주십시오.
- ⑥ 알람 볼륨 알람의 음량을 조절합니다.
- ⑦ 알람ON/OFF ON하면 설정된 시각에 알람이 울리기 시작합니다. OFF하면 울리지 않습니다.
- ⑧ SNOOZE (스누즈) 알람이 울릴 때에 누르면 알람음이 약 5분간 정지합니다. 조명 스위치를 검하고 있기 때문에, 누르고 있는 동안과 버튼에서 손을 떼고 약 3초간 액정 표시부에 조명이 켜집니다.

표시를 보는 방법

- ◎ 액정 표시는, 보는 방향에 따라 열리지거나, 얼룩이 진 것처럼 보일 수 있습니다.
- ◎ 표시에는, 현재 시각을 크게 표시하는 시각우선과, 월일을 크게 표시하는 날짜우선이 있습니다. 또, 시각 표시에는, 12시간 표시와 24시간 표시가 있습니다.
→ **3** 표시변경 참조
- ◎ 현재시각과 알람 시각은 같은 시각표시 형식입니다.
- ◎ 전지를 세팅한 때와 리셋을 누를 경우 시각우선인 12시간 표시가 됩니다.

■ 시각 우선 표시 예



현재시각 (시: 분 초)

12시간 표시인 때는 AM(오전) 또는 PM(오후)가 표시됩니다.

요일

SUN 일
MON 월
TUE 화
WED 수
THU 목
FRI 금
SAT 토

■ 날짜 우선 표시 예



월/일 현재시각(시:분) · 요일

■ 알람이 ON일 때의 표시 예



- ◎ 시각우선 표시가 됩니다.
- ◎ 요일은 표시하지 않습니다.

■ 온도/습도의 표시 예

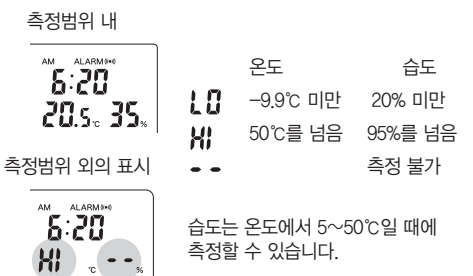

측정범위 내

AM ALARM+6
6:20
20.5°C 35%

온도

LO -9.9°C 미만 20% 미만
HI 50°C를 넘음 95%를 넘음

습도

측정범위 외의 표시

AM ALARM+6
HI 6:20
HI °C --%

습도는 온도에서 5~50°C일 때에 측정할 수 있습니다.

시계의 상태와 조작에 대하여

모니터 상태 : 알람 모니터를 눌러 알람음을 시청하는 상태.
 일시표시상태 : 시각을 표시하는 통상적인 상태.
 알람 상태 : 알람이 울리거나 또는 스누즈 조작에 의해 알람음이 일시정지된 상태.

일시 설정 : 수동으로 일시 설정 **1** 전지를 넣어 시각을 맞춘다.
 알람시각설정 : 알람시각의 설정. **2** 알람 기능을 사용한다 참조.
 표시 설정 : 12/24 시간표시, 시각/날짜 우선 설정.
3 표시변경 참조.

- 알람 상태일 때는, '일시설정'이나 '알람시각 설정' 등의 설정상태로 바꾸는 것은 불가능합니다.
알람 ON/OFF 스위치를 OFF한 후 실행하여 주십시오.
- 시각 등의 설정을 할 때에는, 다른 설정으로 이동하거나 다른 상태로 바꾸는 것은 불가능합니다.
 또, 설정할 때 알람의 ON/OFF를 바꿔도 표시에는 반영되지 않습니다. 설정이 끝나면 표시에 반영됩니다.



1 전지를 넣어 시각을 맞춘다

■ 단3형 건전지를 2개 넣는다.

주의 + -지시와 다른 방향으로 넣으면, 전지액이 새거나 발열, 파열되는 원인이 됩니다.

수동으로 시각 맞추기

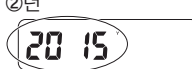
조작 예를 따라 서기 년, 월, 일, 시각(시, 분, 초) 순서로 설정하여 주십시오.
 년월일, 시각(시/분/초)에서의 버튼 조작
 점멸된 수치를 +또는 -로 맞춘 후 **시각설정**을 누릅니다.
 조작 예 2015년 10월 24일 오전 10시 37분 30초에 맞춘다.

<p>①년</p>  <p>②년</p>  <p>③월④일</p>  <p>⑤시⑥분⑦초</p> 	<p>① 시각설정을 서기 년도가 점멸 될 때까지 약 2초간 계속 누른다. 전자음이 '삐'하고 울립니다.</p> <p>② 년을 +또는 -로 맞추고, 시각설정을 누른다</p> <p>③ 월을 +또는 -로 맞추고, 시각설정을 누른다</p> <p>④ 일을 +또는 -로 맞추고, 시각설정을 누른다</p> <p>⑤ 시를 +또는 -로 맞추고, 시각설정을 누른다</p> <p>⑥ 분을 +또는 -로 맞추고, 시각설정을 누른다</p> <p>⑦ 초를 +또는 -로 맞추고, 시각설정을 누른다</p>	<p>눌러서 바로 뿔다 계속누른다</p> <p>+ 1개 진행 빨리감기</p> <p>- 1개 되돌리기 빨리되감기</p> <p>● 버튼 조작을 30초간 중단하면 표시 내용으로 설정되고 끝납니다. 끝날 때에 전자음이 '삐'하고 울립니다.</p>
---	---	--

12시간표시일 때에는 AM/PM 에 주의
 전자음이 '삐'하고 울려 설정 완료를 알리며 시간을 입력하기 시작합니다.

2 알람 기능을 사용한다

■ 알람 시각을 맞춘다



12시간표시일 때에는 AM/PM 표시에 주의

누르고 바로 **뿔다** 계속누른다

+ 1개 진행 **빨리감기**

- 1개 되돌리기 **빨리되감기**

- ① 알람 ON/OFF 스위치를 OFF로 한다.
- ② +또는 -를 누르고 바로 **뿔다**. 알람 시각이 점멸됩니다.
- ③ +또는 -를 누르고 알람 시각을 맞춘다.
- ④ 약 5초간 버튼조작을 하지 않으면 설정이 끝난다.

표시부의 조명

SNOOZE를 누르고 있는 동안과 SNOOZE를 떼고 나서 약 3초간 조명이 점등됩니다. 조명 중은 정면에서 보아 주십시오. 다른 방향으로 보면 표시가 열거나 보이지 않기도 합니다.

온도/습도 표시

본 제품은 일반적인 가정이나 오피스와 같은 실내용입니다.
 직사광선이 닿는 장소나 냉난방기구, 가습기, 제습기 등의 근처에서는 실내 온도를 반영하기가 어려워 집니다.

센서가 본체 내부에 있기 때문에, 표시에 반영되기까지는 시간이 걸립니다. 또, 설치하는 높이에 따라서도 온도, 습도가 변합니다. 습도의 측정은, 공기의 흐름에 영향을 받기 때문에, 같은 실내라도 바람이 잘 통하는지 안 통하는지 여부에 따라 표시가 다르거나, 변화하지 않은 경우가 있습니다.

※엄밀한 온습도 관리나, 거래의 증명으로는 사용할 수 없습니다.

■ 알람 ON/OFF 스위치의 설정

ON으로 하면 알람 시각이 표시되어 그 시각에 알람이 울립니다.

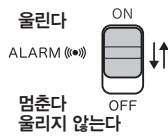

ON
OFF

울린다
ALARM (●●)

멈춘다
울리지 않는다



주의
 알람 ON/OFF 스위치가 ON인 때는 매일 알람이 울립니다. 알람을 사용하지 않을 때는 OFF로 하여 주십시오.

■ 알람음의 시청과 음량 조절



알람 모니터를 누르면 알람이 울리기 시작합니다. 알람 볼륨을 돌려 원하는 음량에 맞추어 주십시오. 울리는 알람을 멈추기 위해서는 리셋 이외의 버튼을 눌러 주십시오. ○알람 상태일 때는 알람 모니터를 눌러도 기능하지 않습니다.

작다 크다

주의 귀 가까이에서 큰 소리를 울리면 청각이 손상될 우려가 있습니다. 또 알람 음이 주변에 피해가 가지 않도록 주의하여 주십시오.

■ 오토 스톱 기능 (자동 알람 정지)
 울리는 알람을 방치하면 약 2분 후에 멈춥니다.

■ 스누즈 기능 (멈춰도 다시 울림)
 알람이 울릴 때 SNOOZE를 누르면 (●●)가 점멸하여 약 5분간 알람이 정지되다가 다시 울리게 됩니다. 이 조작은 7회까지 반복이 가능합니다. 8번 째에 SNOOZE를 누르면 알람은 멈추고 (●●)는 점등 표시가 됩니다.

3 표시 변경

표시 변경을 누르면, 12/24h 시간변경→TIME/DATE 우선표시 순서로 변경할 수 있습니다. 아래 그림의 조작 예를 따라 설정하여 주십시오.

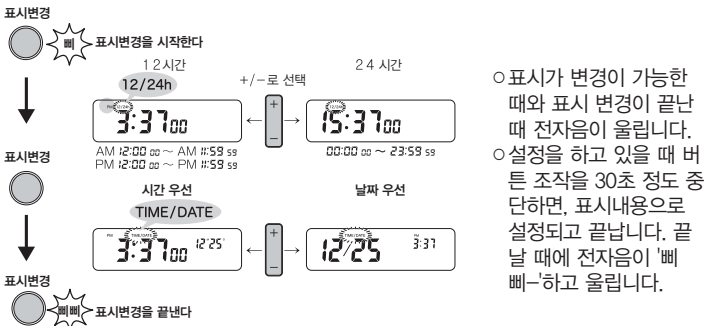

표시변경 (●●) 표시변경을 시작한다

12시간 24시간

3:37:00 15:37:00

AM 12:00 ~ AM 11:59 00:00 ~ 23:59

PM 12:00 ~ PM 11:59

시간 우선 날짜 우선

TIME/DATE

3:37:00 12/25 12/25 3:37

표시변경 (●●) 표시변경을 끝낸다

○ 표시가 변경이 가능한 때와 표시 변경이 끝날 때 전자음이 울립니다.
 ○ 설정을 하고 있을 때 버튼 조작을 30초 정도 중단하면, 표시내용으로 설정되고 끝납니다. 끝날 때에 전자음이 '삐'하고 울립니다.